

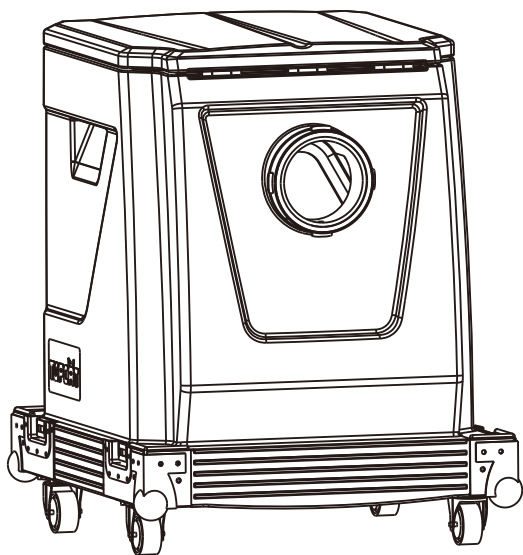

TOPCAT[®]
高端系列



H-X3 DMX 自动干冰机升级版

广州 迪杰帕尔[®] 电子科技有限公司

1 前言



1.1 包装内容

- H-X3 DMX 自动干冰机升级版 × 1
- 航空箱 × 1
- 导流喷管、喷口 × 1
- 电源线 × 1
- 保修卡 × 1

1.2 包装开拆

收到机器后，请小心拆开包装箱，检查所有内容，以确保所有零配件都齐全并处于良好的状态。如果外包装及任何部件因运输过程出现损坏或缺少，请立即联络承运商或经销商，并以原包装退回。

1.3 标识符号

符号	含义
	注意 关于安装、配置或操作的关键信息。不遵循此说明可能会使机器无法工作，对机器造成损坏，或对操作人员造成伤害。
	重要 关于安装或配置的重要信息。如果不了解此信息，机器可能无法正常工作。
	信息 有用的信息。

1.4 免责声明

本说明书包含的信息和规格如有更改，恕不另行通知。DJPOWER 对任何错误或遗漏不承担任何责任，并保留随时修改或修订本说明书的权利。

Copyright © 2022 DJPOWER. 版权所有。

1.5 安全须知

本安全须知包含有关该机器的安装、使用和维护的重要信息，请在使用机器前认真阅读。

1.5.1 干冰与二氧化碳

干冰是固态的二氧化碳，温度能够达到-87.5°C。它具有升华的属性——从固体直接转化气体，而不含任何液体。

当把干冰放入热水或沸水中，干冰会立刻与水发生反应并升华释放出 CO₂ 气体，CO₂ 气体遇到空气中的水蒸气就会形成小水滴。膨胀的气体跟水气将从喷口中喷出。由于 CO₂ 温度低且重量重，水汽下沉到地板，空气中的水滴则会产生雾效应。

- 请勿将干冰储存在密封的容器里，以免积累压力引发爆炸。
- 请勿在操作时覆盖或堵住喷口，以免积累压力引发爆炸。
- 请务必佩戴厚手套，禁止用手直接接触干冰。
- 禁止吞食干冰，以免对身体造成严重伤害。
- 打碎干冰之前，用一块布盖住干冰，或者将干冰放入一个布袋中，并佩戴护目镜。
- 请勿在密闭空间内使用该设备，使用该设备前确保空间通风良好。

1.5.2 个人安全

- 请配合接地型插座，以避免触电的危险。
- 机器加热或操作过程中，水箱的温度较高，请勿触碰。
- 机器喷口在运行期间高温，请勿触摸。机器与最近的目标物应至少保持 2 米的距离。
- 请勿将本机器用作空间加热器。
- 清洁之前，请断开机器与电源的连接。
- 在运输机器之前，请清空水箱。

1.5.3 安装和装配

- 安全起见，我们不推荐其他的安装方式，请在平坦的位置上安装和操作该机器。
- 请保持机器干燥，请勿将机器暴露在雨中或潮湿环境中。机器遇潮浸水时请不要使用，以干布擦拭。
- 将产品从极端环境中转移（比如：寒冷干燥到温暖潮湿的转换），由此产生的冷凝水可能会引发触电的危险。为了避免此类故障的发生，连接电源之前，务必确保设备适应了周边的环境。操作时请确保机器周边没有易燃物品。
- 请勿将机器安装在易燃物品表面（油毡，地毯，木材，纸张，纸箱，塑料等）
- 请始终将机器放置在通风良好的环境中，机器周边应至少预留 50 厘米的空间。

1.5.4 电源和接线

- 接通电源前，请小心检查电源电压是否与机器额定电压相符。
- 确保机器电源线没有被压挤或损坏。
- 请勿将机器连接到调光控制器或变阻器。
- 请勿通过拉拽电源线的方式断开电源。
- 为消除不必要的损耗并提高机器使用寿命，不使用时请使用断路器断开，或拔掉电源插头的方式，完全切断机器与电源的连接。

1.5.5 操作

- 如果发现机器外壳或电缆受损，请勿操作本产品。马上请授权技术人员更换损坏的部件。
- 机器工作时，喷口前面的区域会潮湿，请谨慎防滑。
- 烟雾的输出会带来湿气，请注意避免在电器设备、电源插座和任何有可能通过湿气造成危险的地方使用。

- 请使用手柄移动本机器，切勿通过电源线或任何可移动部件移动。
- 最高环境温度为 40°C，不要在高温的环境下操作本机器。
- 当能见度小于 50 厘米时，应停止使用该机器。
- 本机器内部不含任何用户拆解和自行维修或修改的零件，未经培训和授权的技术人员，请勿尝试自行维修或改装本机器，以免导致损坏或故障。
- 出现严重的故障时，请立即停止使用。

 请保存好此说明书以备将来使用。再次出售该机器，务必确保附上说明书。

2 产品介绍

2.1 产品描述

H-X3 DMX 自动干冰机是 H-X1 的升级款，机身采用强度一体化复合材料外壳，重量轻，不易生锈，更耐用。远程控制释放干冰，及时收起，节省干冰！一键控制烟雾输出开关，操作更便捷！

2.2 产品特点

- 强度一体化复合材料外壳，轻便，耐用；
- 双组电加热系统，3,000W 和 6,100W 功率可随时选择；双组加热时间需 27 分钟；
- 标准液位线显示窗，水位一目了然；
- 一键控制烟雾输出开关，操作便捷；
- 喷烟量迅猛，一次至多可放入 13kg 干冰，可覆盖 560 平方左右；
- 喷烟量可控，满载干冰 100% 输出时，可持续喷烟约 5 分钟；
- 特别设计的水龙头排水口，排出多余的水，更方便。

注：实际效果可能会受到使用环境影响。

2.3 外观概述

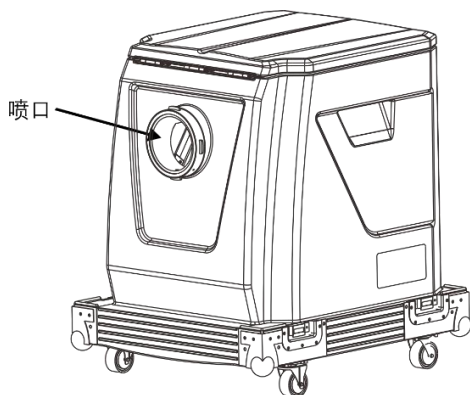

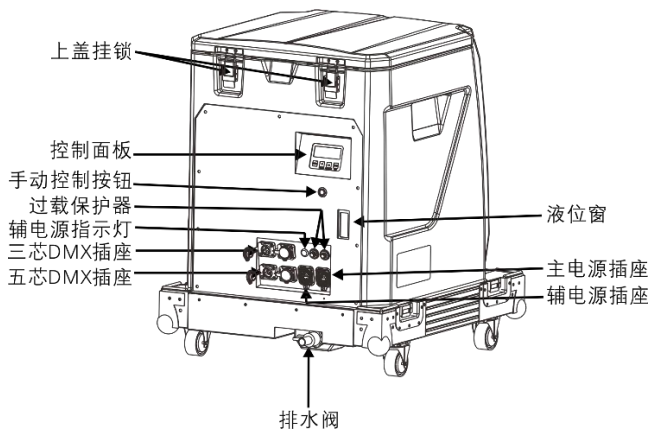

2.4 机器尺寸

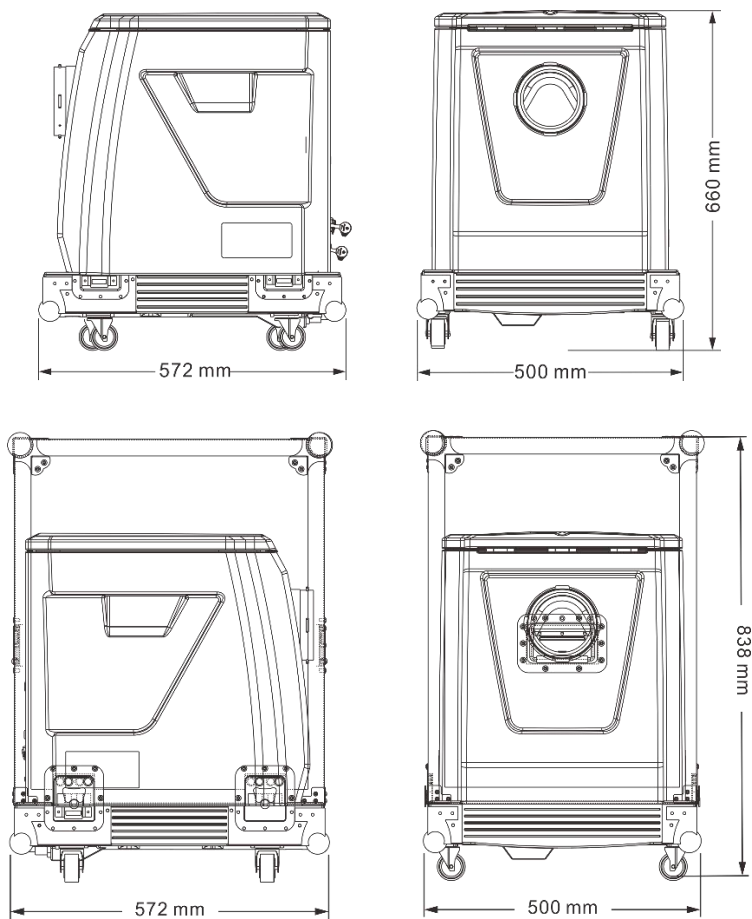

2.5 技术参数

交流电源	使用电压	AC 220-240 V, 50/60 Hz
	限流保险类型	过载保护器
	限流保险参数	15A, 250V X 2
	典型工作电流 (230V)	26.1 A
电加热	加热器总功率	6,100 W
	主加热器功率	3,000 W
	辅助加热器功率	3,000 W
	常规预热时间	大约 50 分钟
容积	最短预热时间	大约 27 分钟
	水箱容积	36 L
	干冰最大容量 (重量约)	13 kg
输出	输出可调	√
	输出档位/调节范围	10%-100%
	最大覆盖面积	大约 560 m ²
	满载干冰输出时间 (最大输出)	大约 5 分钟
	是否可持续输出	√
	标准输出使用耗材	柱状干冰
配件	导流喷管	√
	导流喷口	√
	航空箱	√
	电源线	√
摆放安装	平放	√
功能特点	电子温控	√
	输出可调	√
	输出自动补偿	×
	低水位保护提醒	√
控制	机身控制	LCD
	控制协议	DMX-512
	DMX 通道数	1
重量和尺寸	净重 (不含航空箱上盖)	36.4 kg
	含航空箱上盖重量	53.4kg
	毛重	56.6kg
	机器尺寸	572 × 500 × 660 mm
	航空箱尺寸	572 × 500 × 838 mm
	包装尺寸高	640 × 560 × 890 mm
使用耗材	耗材	干冰, 水

3 设定安装

3.1 交流电源

本产品使用电源具有固定电压，可根据具体型号使用 AC 220 V - 240 V, 50/60 Hz,

要确定机器的电源要求（断路器，电源插座和线缆），请参照机器面板标签上列出的数值，或参考机器规格表。所列出的数值均为机器在正常条件下的平均电流数值。



始终将机器连接到受保护的电路（断路器或保险丝）。确保机器连接到接地电源插头，以避免触电或起火。



切勿将机器连接到变阻器（可变电阻器）或调光控制器电路，即使变阻器或调光控制器通道仅用作 0 或 100% 的开关。

3.2 DMX 连接

H-X3 DMX 支持 3 芯或 5 芯的连接至 DMX 控台，可与其他支持 DMX 的设备接入同一个控台并分别被控制。本说明书中涵盖了 DMX 的操作连接及配置。

3.3 安装

安装机器之前，请阅读并遵守安全需知中提及的安全建议。

3.3.1 方位

安全起见，我们不推荐其他的安装方式，请在平坦的位置上安装和操作该机器，并确保有足够的通风，配置和维护空间。

3.3.2 装配

- 确保用于安装机器的结构或表面可以支撑机器的重量（参见“技术参数”）。
- 将机器安装在地板上时，请确保机器和电缆远离人员和车辆。

4 操作机器

4.1 准备工作

- 确认机器及其配件完好无损之后，将它放在一个平坦的位置上。
- 机身上设计有液位窗并带有 LED 照明，能直观观察水箱内的水位高度，另外机器内有液位传感器，能检测水位过低后停止工作自动保护同时在液晶显示屏上提示水位过低。
- 电源关闭状态下，打开水箱上盖加水到建议水位处，如右图。水箱容量是 32 L。
- 将电源线插在有接地的插座上。通电前，请再次确认电压规格。

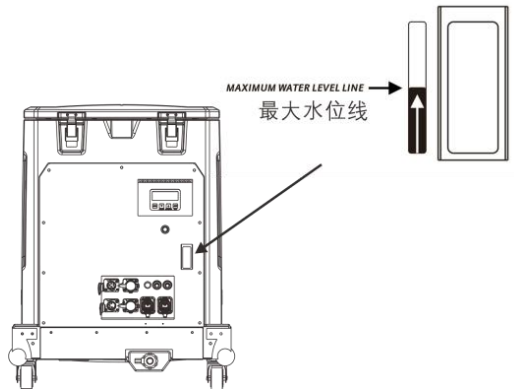

- 打开电源开关，机器使用双电源供电，双加热管加热，用户可使用单电源加热，加热功率为 3,000W。或使用双电源加热（分主电源和辅电源），加热功率为 6,100W。无论在单电源或双电源工作模式下，主电源必须供电，机器才能正常运行。

 使用 6,100 W 的电热管，加热至最佳操作温度时间约为 27 分钟。

- 打开上盖，向干冰篮中加入不超过 13 公斤干冰，盖紧盖子。干冰只允许加在干冰篮中（如右图）。

 机器使用前加入干冰，效果最佳。

 H-X3 提供干冰存储功能：即使在机器加热状态，干冰也能存储达若干小时以上。

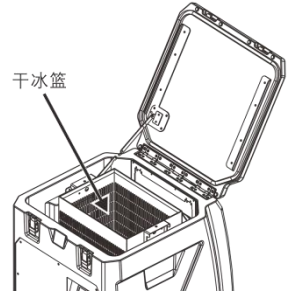

为达到理想的效果，请将干冰放在内置的篮子里，此时请勿取出干冰篮，以免造成严重的人身伤害。

4.2 机身控制面板

操作机身控制面板时，请使用液晶显示屏下方的四个按键。

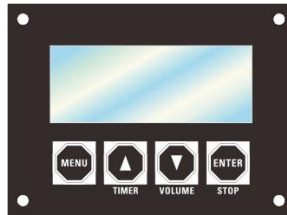

按键	功能
<MENU>	用于切换页面（不同的页面对不同状态进行设置）
▲	对各显示页面下子页面参数的加量设置
▼ / <VOLUME>	对各显示页面下子页面参数的减量设置 复用<VOLUME>键（当它处于待机界面的时候，按<VOLUME>键则会开始输出）
<ENTER>/<STOP>	选择页面后，进入子页面和退出子页面。 复用<STOP>键（当它处于输出状态时，按<STOP>键则会停止输出）

4.3 机身控制模式及操作

4.3.1 操作指导

- 参考菜单图以了解菜单选项，该菜单图显示了操作界面及可供选择的数值。
- 可重复按<MENU>键到你想要进行设置的页面，直到该参数的设置页面出现。该页面出现的值是该参数的第一个值。
- 按 ▲ 或 ▼ 在当前页面设定或选择参数值，如果超出了参数范围，你将会看到第一个参数或设置好的值。
- 重复按<MENU>键以退出当前页面。
- 任意时间按压 <ENTER>/<STOP> 都会回到该待机页面。

4.3.2 菜单页面

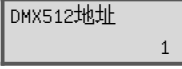
	显示屏	描述	调节范围
		<p>加热中</p> <p>水位正常时，加热完成后机器会显示准备工作，水温加热到 40°C 后机器也可以工作</p> <p>任意时间按压 <ENTER>/<STOP> 都会回到该待机页面</p>	
准备页面		<p>准备工作状态</p> <p>水位正常时，完成加热后机器显示准备工作</p> <p>任意时间按压 <ENTER>/<STOP> 都会回到该待机页面</p>	65°C~80°C
		<p>按 ▼ / <TIMER>，则进入定时工作模式，相关页面说明如下：</p> <p>① "Interval 10S": 间隔时间计时；</p> <p>② "Duration 10S": 持续时间计时；</p> <p>以上页面会循环显示，其时间（如 10s）以当前所设置的值为准在定时状态下，烟雾输出量大小由<VOLUME>的设定值来控制</p>	
		按▲和 ▼来设置机器水温(°C)	65°C - 80°C， 步进 5°C
		按▲和 ▼来选择 DMX 的起始地址	1 - 512
设置页面		<p>按▲和 ▼来设置定时工作模式下的间隔时间</p> <p>按<ENTER>/<STOP> 停止输出并且可从任意页面回到待机页面</p>	10-200S
		<p>按▲和 ▼来设置定时工作模式下的持续时间</p> <p>按<ENTER>/<STOP> 停止输出并且可从任意页面回到待机页面</p>	10-200S

	语言 (Language) 中文	按▲和▼来选择语言，并且按<ENTER>保存	中文 / 英文
工作页面	输出量 100%	按▼/ <VOLUME>开始输出烟雾 按▲和▼来设置烟雾输出量 按<ENTER>/<STOP> 停止输出并且可从任意页面回到待机页面	10% -100%
警告及错误页面	水位过低，请立即关电源！加水	屏幕闪烁，水位过低 加热器停止工作 关掉电源，加水至水位线并重启机器，回到待机页面，机器可以再次工作	
	由于水分蒸发，只有让机器一直处于有水的状态，它才会不断地输出。		
	传感器故障！请立即关电源！	屏幕闪烁，温度传感器故障 请关掉电源联系售后客服	

4.4 手动按钮控制操作

机身面板上有一个手动控制按钮，当机器水温达到 40℃时，按钮 LED 将会点亮，机器可以工作，此时按下手动控制按钮进入输出工作状态，再按下则停止输出。如下图：

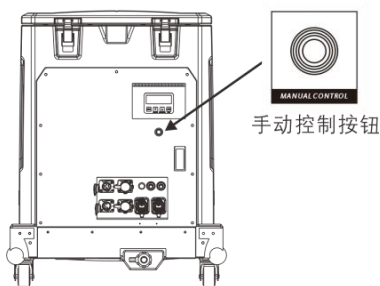

此手动按钮控制模式须在断开 DMX 控制才生效。

4.5 DMX 控制模式及操作

将机器设置为 DMX 模式，通过 DMX 控制器进行控制。

- 将机器连接到合适的电源插座。
- 打开机器。
- 将 DMX 控制器的 DMX 输出通过 DMX 电线连接到机器上的 DMX 输入插座。

4.5.1 DMX 页面显示

DMX512地址

1

按▲和▼来选择 DMX 的起始地址

1 - 512

待机及设置页面



设定 DMX 起始地址时，要考虑机器当前设置的 DMX 模式占用的通道数。如果设定的起始地址过高，可能无法控制某些通道。

在 DMX 模式下，每个机器通过各自唯一的起始地址来响应 DMX 控制器的控制。设置同样起始地址的机器将会同步相应。



机器在接入 DMX 信号后，屏幕始终显示 DMX 起始地址，可随时按▲和▼来设定和修改 DMX 起始地址。

4.5.2 DMX 通道设置和数值

H-X3 DMX 拥有 1 个 DMX 通道，可使用 3 芯或 5 芯进行数据连接。在 001 - 512 的 DMX 通道范围内设定 DMX 起始地址，可以控制上限 512 台 1 通道的设备。

通道	功能	数值	描述
1	烟雾输出	0-10	关
		11-255	输出量渐大

5 技术信息

5.1 机器维护

H-X3 DMX 需要定期保养以达到最好的输出效果。然而为了达到最好的使用效果，有一些清洁跟保养的步骤是必不可少的：

- 使用之后，请等待机器跟水箱内的余水完全冷却。
- 请通过机器的排水阀将冷却后的余水倒掉。

5.2 机器储存

在储存机器之前，请按照机器维护中的说明进行清洁。

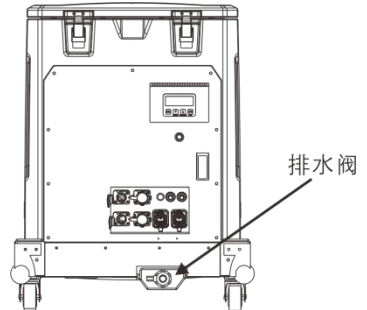

每月测试运行您的 DJPOWER® H-X3 DMX 以达到最佳性能

